

Machines à couper et à chanfreiner les tubes gamme PROTEM® TTS-NG

Caractéristiques techniques

Capacités d'usinage et de serrage **10,3 mm OD – 219 mm OD**
1/8" – 8" OD

Serrage **Manuel avec clé**
Avance **Automatique avec embrayage**

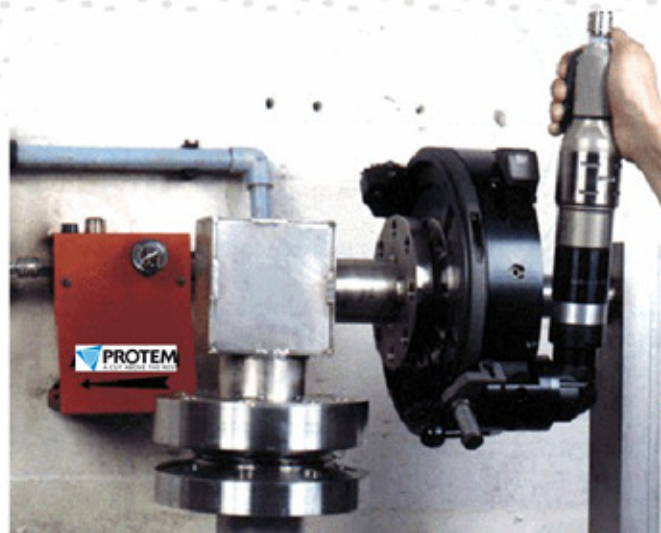

Pas de zone affectée thermiquement!

Les machines TTS-NG-permettent de couper et/ou chanfreiner les tubes et pipes de tout type de 10,3 mm jusqu'à 273 mm OD en une seule opération. Leurs poids et dimensions réduits permettent à ces machines de pouvoir être utilisées en toutes positions dans des encombrements et espaces réduits.

Ces machines sont caractérisées par:

- Ouverture en deux demi-coquilles
- Serrage manuel avec 4 mors indépendants
- Système de centrage arrière

Machine livrée avec:

- Mors de serrage
- 1 outil de coupe pointe
- 1 outil de coupe pelle
- Clés, vis
- Manuel d'utilisation

Equipement optionnel:

- Motorisation droite
- Moteur électrique
- Porte outil spécifique pour délardage intérieur

Les informations contenues dans ce document sont susceptibles de modifications sans information préalable. Ces informations sont confidentielles et demeurent la propriété de PROTEM. Le contenu de ce document ne peut pas être dupliqué, modifié ou diffusé à tiers sans l'accord écrit préalable de PROTEM. Les Conditions Générales de Vente de PROTEM sont applicables à titre exclusif.

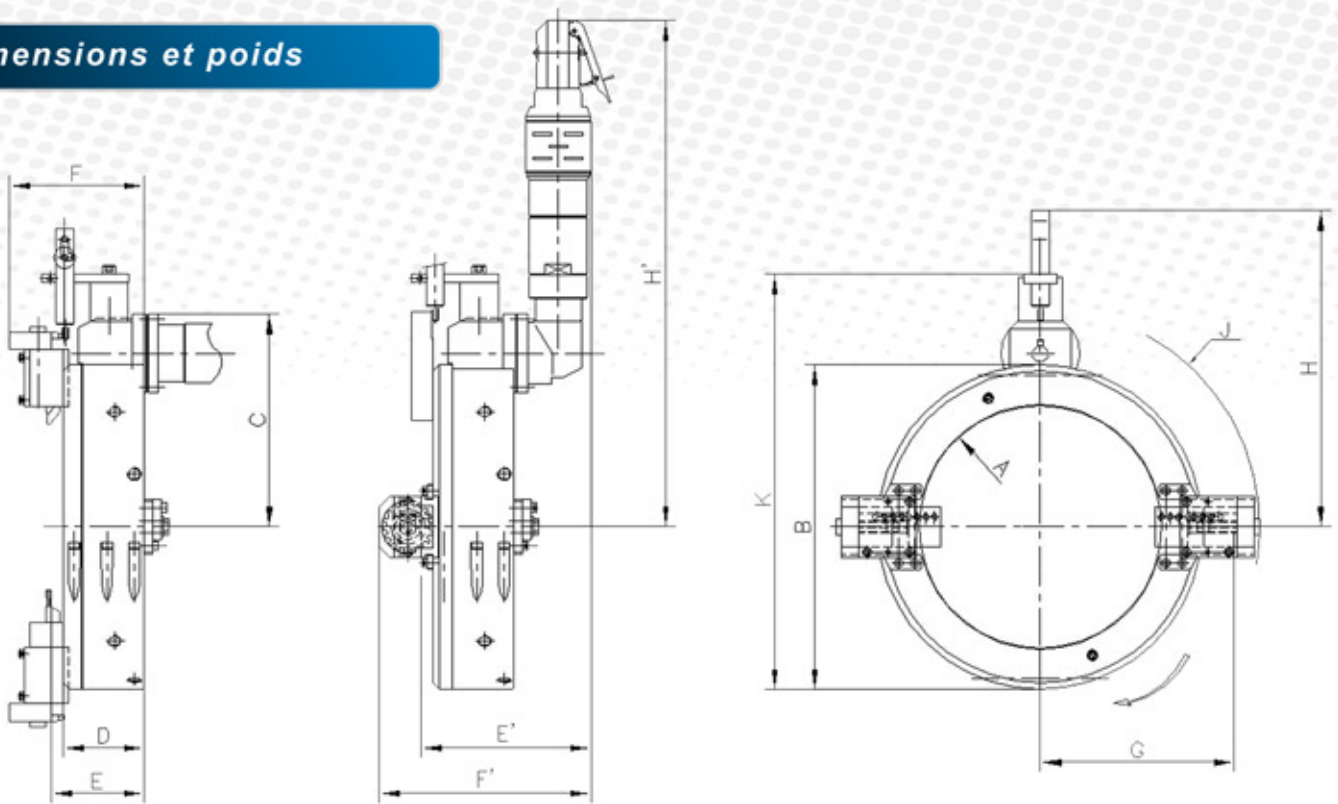
Dimensions et poids

Modèle	Capacité	ØA mm	ØB mm	ØC mm	ØD mm	ØG mm	ØJ mm	Poids environ	E mm	F mm	H mm	E' mm	F' mm	H' mm
TTS-NG27	1/8"-3/4" 10,3 - 26,7	30	106	100	86	81,5	175	3,5 kg	97,5	135,5	175,5	156	194	368,5
TTS-NG33	1/8"-1" 10,3 - 33,4	36	112	103	86	84,5	181	4 kg	97,5	135,5	178,5	156	194	371,5
TTS-NG42	1/8"-1"1/4" 10,3 - 42,2	45	121	107,5	74	89	187	4,5 kg	85,5	123,5	183,5	156	194	376
TTS-NG48	1/8"-1"1/2" 10,3 - 48,3	51	127	110,5	74	92	194	5 kg	85,5	123,5	186,5	156	194	379
TTS-NG60	1/2"-2" 21,3 - 60,3	63	139	116,5	74	98	206	5,3 kg	85,5	123,5	192,5	156	194	385
TTS-NG73	1/2"-2"1/2" 21,3 - 73,0	75	151	122,5	74	104	223,5	5,5 kg	86,5	123,5	198,5	156	194	391
TTS-NG88	3"-3" 33,4 - 88,9	90	166	130	74	111,5	232,5	6 kg	85,5	123,5	205,5	156	194	412
TTS-NG101	1"1/2-3"1/2" 48,3 - 101,6	105	181	137,5	74	119	250,5	6,5 kg	85,5	123,5	213	156	194	406
TTS-NG114	2"-4" 60,3 - 114,3	117	193	143,5	74	125	259,5	7 kg	85,5	123,5	219	156	194	412
TTS-NG127	2"-4"1/2" 60,3 - 127,0	129	205	149,5	74	131	271,5	7,5 kg	85,5	123,5	225	156	194	418
TTS-NG141	2"1/2-5" 73,0 - 141,3	144	220	157	74	138,5	286,5	8,5 kg	85,5	123,5	232,5	156	194	425,5
TTS-NG168	3"-6" 88,9 - 168,3	171	247	170,5	74	152	351,5	10 kg	85,5	123,5	265,5	156	194	439
TTS-NG193	4"-7" 114,3 - 193	195	271	182,5	74	164	375,5	11 kg	85,5	123,5	277,5	156	194	451
TTS-NG219	5"-8" 141,3-219,1	222	298	196	74	177,5	402,5	12 kg	85,5	123,5	291	156	194	464,5